

# MULTI-LOADER 6.0

**Multi-Loader 6.0 est la version plus avancée des transporteurs sur chenilles, équipée du système bi-nivelés et radiocommandés.**

## Capacité de charge

La nouvelle plate-forme Multi Loading offre la possibilité d'installer des différents équipements jusqu'à une charge maximale de 6 t.

## Traction sur chenilles et réduite pression au sol

La traction sur chenilles permet d'opérer sur tous types de terrains, en garantissant la possibilité de manœuvrer avec une aisance et une précision absolue même dans des espaces extrêmement réduits, en offrant la pression au sol la plus réduite possible.

## Dynamic Levelling

La mise à niveau de la plate-forme de chargement, automatique lors de la conduite sur chenilles (Dynamic Levelling), permet son utilisation en toute sécurité même dans des conditions de forte pente et/ou de terrain accidenté. Multi-Loader compense simultanément les inclinaisons longitudinales de 20° (40%) et latérales de 14° (25%), garantissant ainsi l'intégrité absolue du matériel déplacé.

## Moteurs disponibles

Le Multi-Loader 6.0 est disponible en trois modèles avec différents types de motorisations.

Le modèle entièrement électrique, le **Multi Loader ELC**, est équipé de l'innovant Lead Crystal n°8 180Ah 48V qui assure jusqu'à 10 heures de fonctionnement en cycle mixte, avec une vitesse de déplacement maximale de 2,6 km/h. Un chargeur de batterie à haute fréquence installé directement à l'intérieur du châssis principal permet de recharger le Multi-Loader en seulement 5 heures, pendant qu'une pompe électrique auxiliaire 220V- 2.2Kw permet d'utiliser la machine pendant la recharge des batteries.

Le **Multi Loader EVO**, équipé d'un moteur Yanmar 3TNV76 (diesel) haute performance - 25 CV, permettant d'atteindre une vitesse de déplacement maximale de 3,7 km/h et est principalement indiqué aux travaux en extérieurs.

Enfin, le **Multi Loader Bi-Energy**, avec ses deux moteurs à carburant et électrique, offre une totale versatilité d'utilisation, tant à l'intérieur qu'à l'extérieur.



# MULTI-LOADER 6.0 ELC

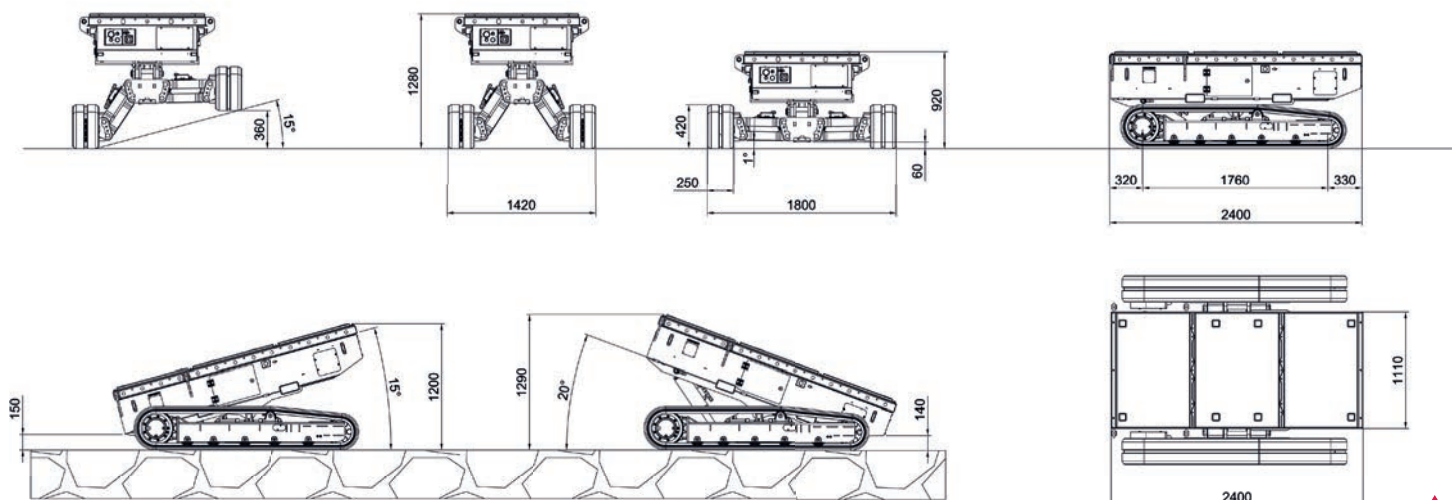

COMPTOIR DU LEVAGE

Vente, location de matériel avec ou sans opérateur et gestion de projet

comptoirdulevage.fr

07 68 55 39 82 contact@comptoirdulevage.fr

SIRET : 850 301 227 00011

  
**agidis**  
La distribution agile

Données techniques	MULTI-LOADER 6.0 ELC	MULTI-LOADER 6.0 EVO	MULTI-LOADER 6.0 Bi-Energy	MULTI-LOADER 6.0 Bi-Energy with crane
Charge utile	6000 kg	6000 kg	6000 kg	6000 kg
Hauteur minimale	0.92 m	1.44 m	1.44 m	2.61 m
Largeur minimale	1.42 m	1.42 m	1.42 m	1.42 m
Largeur maximale	1.8 m	1.8 m	1.8 m	1.8 m
Dynamic levelling	Oui	Oui	Oui	Oui
Autonomie	8 h	-	5 h	5 h
Moteur	-	Yanmar 3TNV76 (diesel) - 25HP	Yanmar 3TNV76 (diesel) - 25HP	Yanmar 3TNV76 (diesel) - 25HP
Moteur (pompe électrique)	48V - 3kW	-	48V - 3kW	48V - 3kW
Groupe batteries	Lead Crystal n°8 180Ah 48V	-	Lead Crystal n°8 180Ah 48V	Lead Crystal n°8 180Ah 48V
Chargeur	n°2 20Ah-110/220V	-	n°2 20Ah-110/220V	n°2 20Ah-110/220V
Temps de recharge	5 h	-	5 h	5 h
Commandes	Radiocommande	Radiocommande	Radiocommande	Radiocommande
Châssis à chenilles	Bi-Levelling	Bi-Levelling	Bi-Levelling	Bi-Levelling
Nivellement longitudinal avant	20°	20°	20°	20°
Nivellement longitudinal arrière	15°	15°	15°	15°
Nivellement latéral	+/- 15°	+/- 15°	+/- 15°	+/- 15°
Pompe électrique	-	220V-2kW or 110V-1,9kW	-	-
Commandes hydrauliques	Proportionnelles	Proportionnelles	Proportionnelles	Proportionnelles
Direction-Control Système	Oui	Oui	Oui	Oui
Easy-Drive Système	Oui	Oui	Oui	Oui
Kit double vitesse	max 2.6 km/h	max 3.7 km/h	max 3.7 km/h	max 3.7 km/h
Contrôle de l'inclinaison	Automatique	Automatique	Automatique	Automatique
Pente franchissable	25°	25°	25°	25°
Pente maximale latérale	25°	25°	25°	25°
Longueur	2.4 m	3.0 m	3.0 m	3.0 m
Poids total	2250 kg	2250 kg	2550 kg	2990 kg

## MULTI-LOADER 6.0 EVO / BI-ENERGY

